

# Kontroler dostępu ViDi-AC-1C

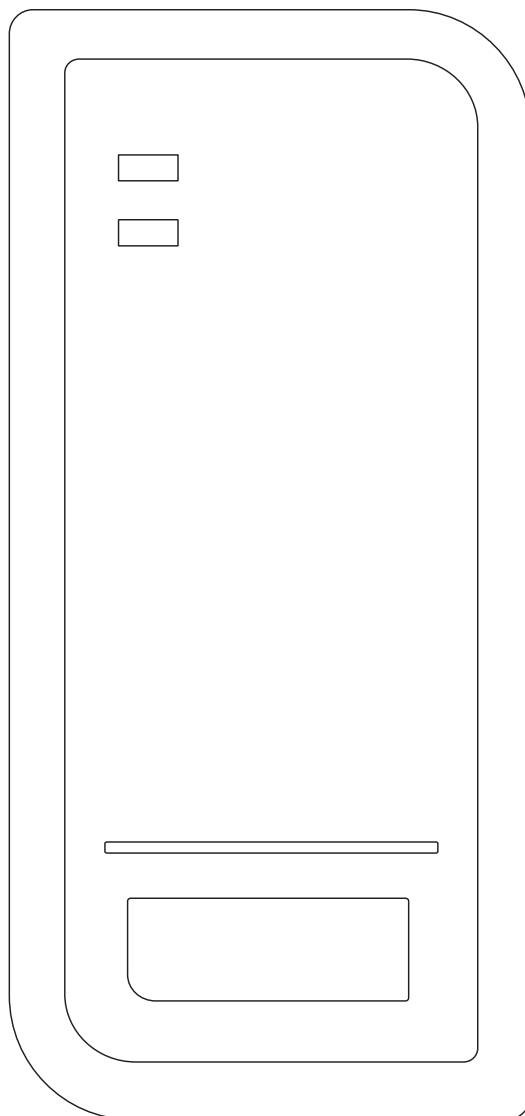

# Instrukcja obsługi

wer. 12.2023



### **UWAGA**

Proszę zapoznać się z instrukcją obsługi zawartą w niniejszym opracowaniu, ponieważ zawiera ona ważne informacje związane z bezpieczeństwem instalowania i użytkowania urządzenia.

Do obsługi urządzenia nie należy dopuszczać osób, które nie zapoznały się z instrukcją. Instrukcję należy zachować, ponieważ może być potrzebna w przyszłości. Urządzenie należy używać wyłącznie do celów określonych w niniejszej instrukcji. Producent ani dostawca nie odpowiada za straty lub zniszczenia związane z produktem, łącznie ze stratami ekonomicznymi lub niematerialnymi, stratą zysków, dochodów, danych, podczas użytkowania produktu lub innych związanych z nim produktów – pośrednią, przypadkową lub wynikłą stratą, lub zniszczeniem.

Zalecamy stosowanie zabezpieczeń w celu dodatkowej ochrony urządzenia przed ewentualnymi skutkami przepięć występujących w instalacjach. Zabezpieczenia przeciwprzepięciowe są skuteczną ochroną przed przypadkowym podaniem na urządzenie napięć wyższych niż znamionowe. Uszkodzenia spowodowane podaniem napięć wyższych niż przewiduje instrukcja, nie podlegają naprawie gwarancyjnej. Do instalacji urządzenia mogą przystępować wyłącznie osoby, które mają odpowiednią wiedzę techniczną i doświadczenie.



### **Zagrożenia dla użytkownika**

- Wszystkie zalecenia dotyczące instalacji i korzystania z urządzenia zawarte w tej instrukcji powinny być zgodne z lokalnymi normami bezpieczeństwa instalacji elektrycznych.
- Urządzenie musi być uziemione w celu zmniejszenia zagrożenia porażeniem prądem elektrycznym.
- Producent nie przyjmuje zobowiązań oraz nie ponosi odpowiedzialności za pożary lub porażenie prądem spowodowane nieodpowiednią instalacją, lub obsługą urządzenia.
- Urządzenie można używać wyłącznie po przeczytaniu i zrozumieniu niniejszej instrukcji obsługi.
- Niniejszą instrukcję obsługi należy zachować. Instrukcja obsługi musi być dostępna dla wszystkich użytkowników. Należy przestrzegać wszystkich wskazówek.
- Urządzenie przewidziane jest do celu opisanego w niniejszej instrukcji obsługi.
- Urządzenia nie mogą używać dzieci. Nie jest ono przeznaczone do zabawy.
- Nie podłączać urządzenia do zasilania przed zakończeniem montażu.



### **Zagrożenia dla urządzenia**

- Wszelkie naprawy i przeglądy urządzenia powinny być wykonywane przez wykwalifikowanych inżynierów pomocy technicznej.
- Producent nie ponosi odpowiedzialności za problemy wynikające z nieuprawnionych modyfikacji lub prób naprawy urządzenia.
- Podczas przewożenia, przechowywania i instalacji urządzenia, należy chronić je przed dużym naprężeniem, gwałtownymi drganiem lub rozpryskiwaną wodą.
- Nie narażać urządzenia na wstrząsy mechaniczne.
- Należy unikać kłapania płynów na urządzenie, upewnić się, że na urządzeniu nie znajdują się zbiorniki wypełnione płynem, i zapobiec wyciekom płynu.

- Nie narażać urządzenia na bezpośrednie działanie promieni słonecznych, o ile nie jest do tego przystosowane .
- Prosimy o nieinstalowanie urządzenia w miejscu zakurzonym lub zadymionym.
- Prosimy o instalację urządzenia w dobrze wentylowanym miejscu, nie wolno blokować otworów wentylacyjnych urządzenia.
- Urządzenie może być naprawiane wyłącznie w autoryzowanych punktach serwisowych. W przeciwnym razie następuje utrata gwarancji.
- Przenośne i mobilne urządzenia komunikacyjne pracujące na wysokich częstotliwościach mogą zakłócać działanie urządzenia.
- Prosimy o transport, użytkowanie i konserwację urządzenia przy dozwolonych warunkach wilgotności i temperatury.
- Prosimy nie demontować obudowy podczas pracy urządzenia.
- Przed podłączeniem urządzenia do zasilania należy sprawdzić, czy dostarczane napięcie jest zgodne ze znamionowym napięciem podanym w instrukcji.



### **Wskazówki dotyczące postępowania z bateriami**

- Jeśli dojdzie do kontaktu elektrolitu ze skórą lub oczami, należy przemyć dane miejsce wodą i skontaktować się z lekarzem.
- Istnieje niebezpieczeństwo połknięcia! Małe dzieci mogłyby połknąć baterie i się nimi udusić. Dlatego baterie należy przechowywać w miejscach niedostępnych dla dzieci.
- Należy zwrócić uwagę na znak polaryzacji plus (+) i minus (-).
- Jeśli z baterii wyciekł elektrolit, należy założyć rękawice ochronne i wyczyścić przegrodę na baterie suchą szmatką.
- Baterie należy chronić przed nadmiernym działaniem wysokiej temperatury.
- Zagrożenie wybuchem! Nie wrzucać baterii do ognia.
- Nie wolno ładować ani zwierać baterii.
- W przypadku niekorzystania z urządzenia przez dłuższy czas wyjąć baterie z przegrody.
- Należy używać tylko tego samego lub równoważnego typu baterii.
- Zawsze należy wymieniać jednocześnie wszystkie baterie.
- Nie należy używać akumulatorów!
- Nie wolno rozmontowywać, otwierać ani rozdrabniać baterii.



### **Utylizacja**

- Oznaczenie przekreślonego kosza wskazuje, że produktu tego nie można wyrzucać razem z innymi odpadami z gospodarstwa domowego w całej UE.
- W celu uniknięcia ewentualnego zagrożenia dla środowiska naturalnego lub zdrowia spowodowanego niekontrolowanym składowaniem odpadów należy go przekazać do recyklingu, propagując tym samym zrównoważone wykorzystanie zasobów naturalnych.
- Aby zwrócić zużyty produkt, należy skorzystać z systemu odbioru i składowania tego typu sprzętu lub skontaktować się ze sprzedawcą, u którego został on kupiony. Zostanie on wówczas poddany przyjaznemu dla środowiska recyklingowi.

## Spis treści

1. Wprowadzenie.....	5
1.1 Cechy kluczowe.....	5
1.2 Specyfikacja.....	5
1.3 Zawartość opakowania.....	6
2. Instalacja.....	6
2.1 Okablowanie.....	7
2.2 Schemat połączenia.....	7
3. Programowanie.....	7
3.1 Dodawanie karty typu Master.....	7
3.2 Dodawanie karty dostępowej.....	8
3.2 Usuwanie karty dostępowej.....	8
3.3 Zmiana trybu pracy przekaźnika.....	8
3.4 Przywracanie ustawień fabrycznych.....	9

# 1. Wprowadzenie

Urządzenie jest smukłym czytnikiem kart. Obudowa jest wodoodporna, a samo urządzenie może pracować autonomicznie. Idealnie sprawdzi się w ościeżnicach drzwi. Certyfikacja IP66 pozwala na montaż zewnętrzny. Karta typu Master z zestawu sprawia, że programowanie jest bardzo proste, szybkie i intuicyjne.

## 1.1 Cechy kluczowe

- Wodoodporność IP66
- Pojemność: do 2000 kart
- Obsługiwany typ kart: 125kHz
- Przekaznik do sterowania wejściem
- Praca przekaznika w trybie mono i bi stabilnym
- Trzy kolorowa dioda LED stanu urządzenia oraz powiadomienia brzęczykiem
- Pilot do programowania urządzenia
- Fotorezystor jako czujnik sabotażowy

## 1.2 Specyfikacja

<b>Pojemność</b>	do 2000 kart
<b>Zasilanie</b> <b>Pobór energii</b> (Czuwanie)	9~18V DC ≤40mA
<b>Czytnik kart</b> Częstotliwość Odległość odczytu	EM 125kHz do 3 cm
<b>Wyjście</b> <b>Wejście</b>	Przekaznikowe Przycisk wyjścia
<b>Przekaznik</b> Czas stanu przekaznika  Maksymalne obciążenie	Jeden (NO, NC, COM) Z możliwością personalizacji: 0~99s (Domyślnie 5s) do 2A
<b>Warunki pracy</b> Szczelność Temperatury Wilgotność	Wewnątrz/Na zewnątrz IP66 -40°C~60°C do 98% bez kondensacji
<b>Budowa</b>	Metalowa płyta montażowa

Kolor	Siwy i czarny
Wymiary	115x50x25 (długość x grubość x wysokość)
Waga	105g

### 1.3 Zawartość opakowania

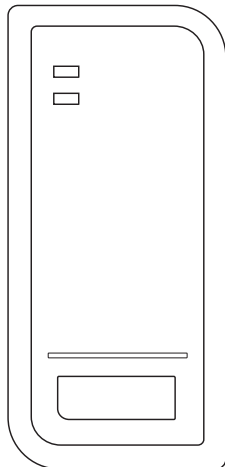

ViDi-AC-1C

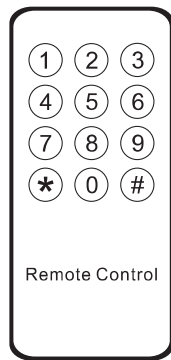
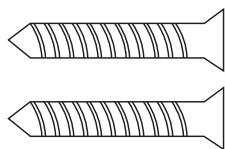

Pilot



Karty master do dodawania i usuwania użytkowników

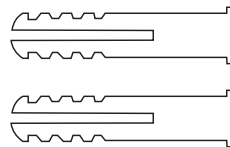
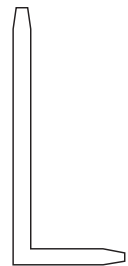

### 2. Instalacja

- Wywierć dwie dziury (A, C) w ścianie na kołki montażowe oraz jedną na kabel.
- Włóż kołki montażowe w dziury (A, C).
- Przykręć tylną obudowę do ściany za pomocą wkrętów.
- Przełóż kable przez dziurę (B).
- Przykręć urządzenie do obudowy.
- Włóż maskownice na wkręty montażowe

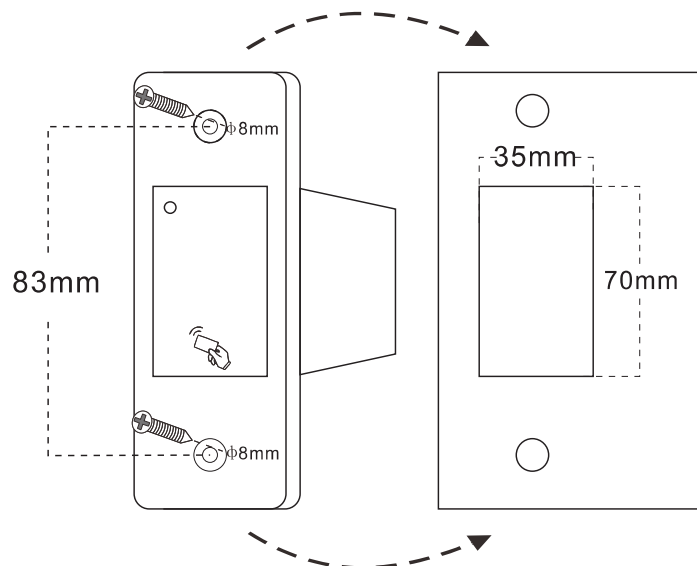

## 2.1 Okablowanie

Kolor	Funkcja	Opis
Żółty	OPEN	Przycisk wyjścia
Czerwony	9~24V DC	Zasilanie „+”
Czarny	GND	Zasilanie „-”/Masa
Biały	NO	Stan <i>Normalnie otwarty</i> przekaźnika
Brązowy	COM	Wspólne złącze dla przekaźnika
Zielony	NC	Stan <i>Normalnie zamknięty</i> przekaźnika

## 2.2 Schemat połączenia

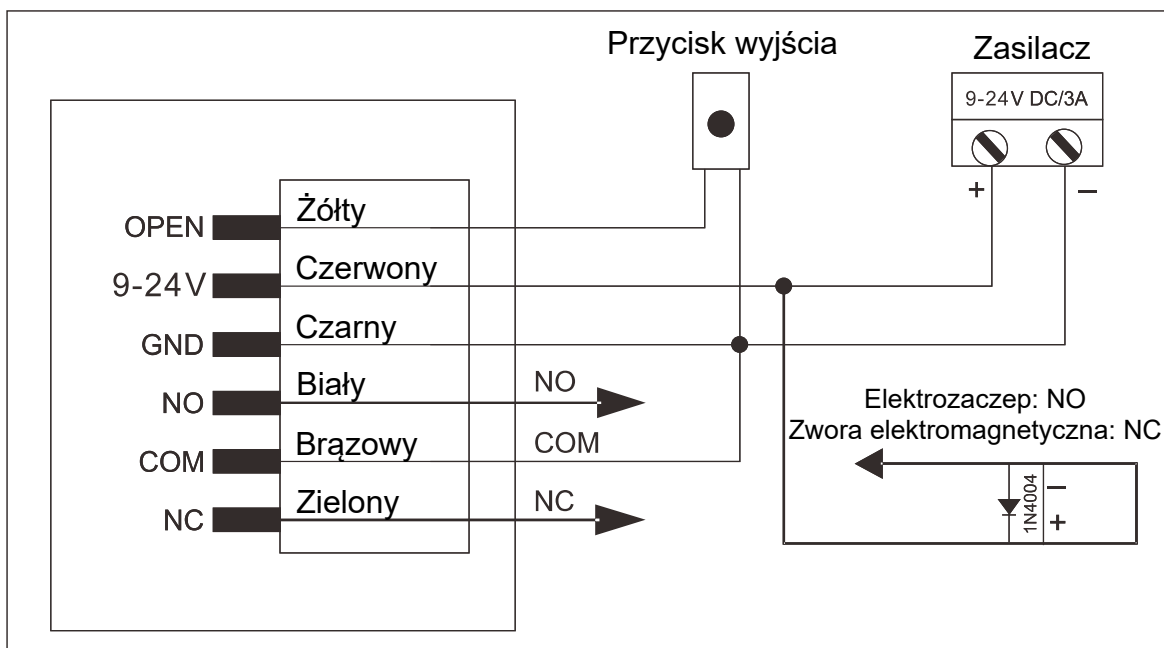

**Uwaga:** Gdy używane jest wspólne zasilanie dla urządzenia i zamka należy użyć diody 1N4004 w celu zabezpieczenia obydwu urządzeń.

## 3. Programowanie

### 3.1 Dodawanie karty typu Master

Wyłącz urządzenie, naciśnij i przytrzymaj przycisk wyjścia lub przyłóż kabel żółty do masy, włącz urządzenie. Trzymaj przycisk wyjścia lub żółty kabel połączony z masą do momentu wydania przez urządzenie pojedynczy, krótki dźwięk oraz dioda LED stanu zaświeci na żółto. Puść przycisk wyjścia

lub rozewrzyj żółty kabel od masy. Teraz przyłóż dowolną kartę, która ma być ustawiona jako typ Master.

Jeśli chcesz zmienić kartę typu Master na inną niż ta z pudełka, to nie musisz jej usuwać. Wykonaj powyższe czynności, a zostanie ona zastąpiona nową.

### **3.2 Dodawanie karty dostępowej**

1. Przyłóż kartę typu Master do czytnika.
2. Przyłóż kartę dostępową, którą chcesz dodać.
3. Przyłóż kolejną kartę dostępową, którą chcesz dodać, jeśli chcesz dodać więcej niż jedną naraz.
4. Przyłóż ponownie kartę typu Master do czytnika, aby wyjść z trybu dodawania.

### **3.2 Usuwanie karty dostępowej**

1. Przyłóż dwukrotnie kartę typu Master do czytnika w ciągu 5 sekund.
2. Przyłóż kartę dostępową, którą chcesz usunąć.
3. Przyłóż kolejną kartę dostępową, którą chcesz usunąć, jeśli chcesz usunąć więcej jak jedną naraz.
4. Przyłóż ponownie kartę typu Master do czytnika, aby wyjść z trybu usuwania.

### **3.3 Zmiana trybu pracy przekaźnika**

Wyłącz urządzenie, naciśnij i przytrzymaj przycisk wyjścia lub przyłóż kabel żółty do masy, włącz urządzenie. Trzymaj przycisk wyjścia lub żółty kabel połączony z masą do momentu wydania przez urządzenie pojedynczy, krótki dźwięk. Trzymaj dalej przycisk wyjścia lub żółty kabel połączony z masą do momentu wydania przez urządzenie dwóch, krótkich dźwięków. Puść przycisk wyjścia lub rozewrzyj żółty kabel od masy, a urządzenie wyda trzy krótkie dźwięki, co oznacza, że włączono programowanie trybu pracy przekaźnika.

#### **Tryb monostabilny:**

Naciśnij przycisk wyjścia lub zewrzyj żółty kabel od masy, a urządzenie wyda trzy krótkie dźwięki, następnie puść przycisk wyjścia lub rozewrzyj żółty kabel od masy. Ustawiono tryb monostabilny, a urządzenie automatycznie opuści tryb programowania pracy przekaźnika.

#### **Tryb bistabilny:**

Naciśnij przycisk wyjścia lub zewrzyj żółty kabel od masy, a urządzenie wyda trzy krótkie dźwięki, trzymaj dalej przycisk wyjścia lub żółty kabel połączony z masą, a urządzenie będzie wydawać



pojedynczy dźwięk co sekundę. Jeśli przycisk wyjścia lub rozewrzesz żółty kabel od masy po usłyszaniu 10 sygnałów dźwiękowych, oznacza to, że przekaźnik zmieni swój stan po 10 sekundach. (Jeden pojedynczy dźwięk to jedna sekunda pracy przekaźnika.)

**Wskazówka:**

*Jeśli wejdiesz w tryb programowania pracy przekaźnika, a nie wykonasz żadnej operacji przez 10 sekund, to urządzenie automatycznie opuści ten tryb i powróci do trybu czuwania.*

### **3.4 Przywracanie ustawień fabrycznych**

Wyłącz urządzenie, naciśnij i przytrzymaj przycisk wyjścia lub przyłóż kabel żółty do masy, włącz urządzenie, zostanie wydany pojedynczy, krótki dźwięk. Trzymaj przycisk wyjścia lub żółty kabel połączony z masą do momentu wydania przez urządzenie dwóch, krótkich dźwięków. Trzymaj dalej przycisk wyjścia lub żółty kabel połączony z masą do momentu wydania przez urządzenie trzech, krótkich dźwięków. Puść przycisk wyjścia lub rozewrzyj żółty kabel od masy, a dioda LED stanu zaświeci się na żółto. Naciśnij i przytrzymaj przycisk wyjścia lub przyłóż kabel żółty do masy ponownie przez 10 sekund. Urządzenie wyda długi pojedynczy dźwięk, a dioda LED stanu zaświeci się na czerwono, co oznacza, że przywrócono ustawienia fabryczne.

**Wskazówka:**

*Przywrócenie ustawień fabrycznych spowoduje usunięcie wszystkich dodanych kart!*

Pobierz instrukcję w formie elektronicznej, zeskanuj poniższy kod QR

