

DANE TECHNICZNE

POJEMNOŚĆ PAMIĘCI

Numer zapisywanych zdarzeń:.....130 000

Numer zapisywanych identyfikatorów:.....40 000

WYMIARY FIZYCZNE

Wymiary płytki kontrolera:.....162 x 117 mm

Wymiary metalowej obudowy:.....280 x 290 x75 mm

PARAMETRY ŚRODOWISKOWE

Temperatura pracy:.....0 - 50 °C

Wilgotność pracy:.....10 - 90% (bez kondensacji)

Temperatura przechowywania:.....20 - 60 °C

Wilgotność przechowywania:.....10 - 90% (bez kondensacji)

PARAMETRY ELEKTRYCZNE

Napięcie zasilacza:..... $U_{IN} = 12 \text{ VDC}$

Pobór prądu:..... $I_{NOM} = 60 \text{ mA}$

Zasilanie czytników kart:..... $U_{READER} = 12 \text{ VDC}$, 4 x 200 mA max.

Zasilanie zamków:.....12 VDC, 4 x 1.1 A max.

Zasilanie zamków tryb NO/NC:.....5 - 24 VAC / VDC, 1A max (Zworka w pozycji UNPOWERED)

Wartości znamionowe wyjścia AUX:.....24 VAC / VDC, 3 A max.

Kompatybilne czytniki kart:.....każdy czytnik Wiegand 26 – 34 bit

MAKSYMALNE DŁUGOŚCI I PARAMETRY ZNAMIONOWE KABLI

Czytniki kart Wiegand:.....do 60m, 2 x 0.5 mm + 6 x 0.22 mm / 8 x 0.5 mm
(Skrętka UTP nie jest rekomendowana)

Sieć Ethernet:.....do 100m, UTP (Cat5/Cat5e – 100 Mbit)

AKCESORIA

Rekomendowana bateria:.....12V, 7Ah, SLA

PODŁĄCZENIE CZYTNIKA KART

BEEP: Brzęczyk

RLED: Czerwony LED

GLED: Zielony LED (czytnik z pojedynczym LED)

WD0: Wiegand Data_0 / D0

WD1: Wiegand Data_1 / D1

+12V: +12V DC

GND: -12V DC / masa

BTTN: przycisk otwarcia drzwi

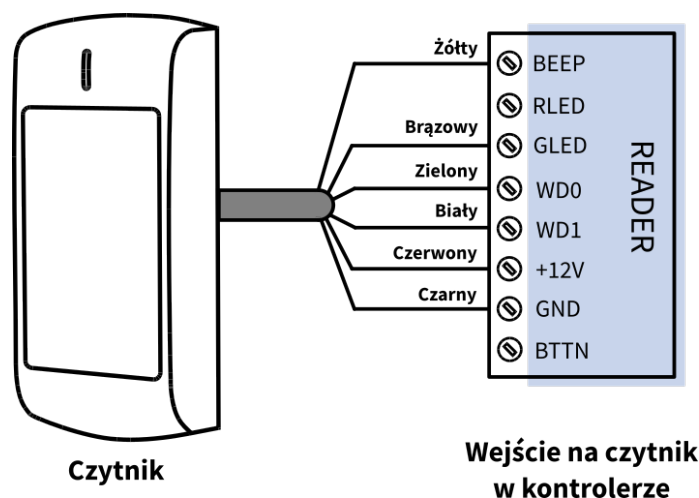

PODŁĄCZENIE PRZYCISKU OTWARCIA DRZWI (WYJŚCIOWEGO)

Przycisk otwierania drzwi (przycisk wyjścia) podłączamy do złącza BTTN i GND. Należy pamiętać, żeby przycisk wyjścia podłączyć pod odpowiednie złącza w kontrolerze, który obsługiwać ma te same drzwi co czytnik.

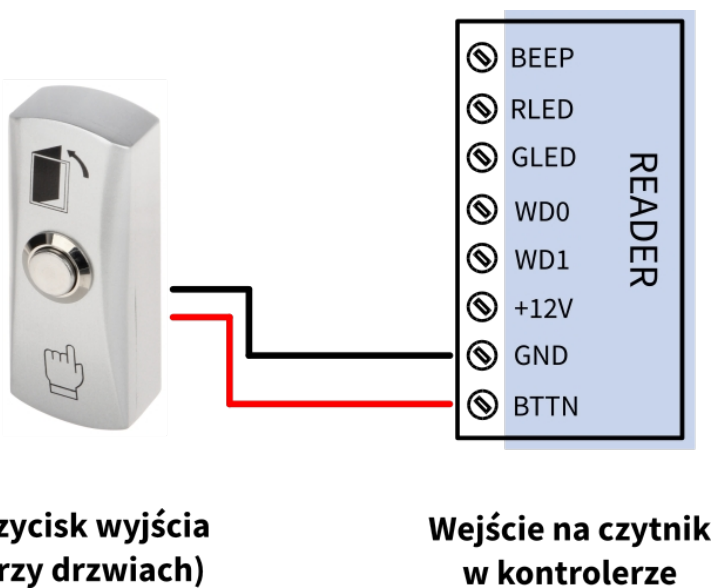

PODŁĄCZENIE ZAMKA Z PRZYCISKIEM ALARMOWYM

Przycisk alarmowy służy do otwierania drzwi w sytuacjach awaryjnych czy alarmowych.

UWAGA Przycisk alarmowy do drzwi jest nadrzędny elektrycznie przyciskiem nadpisującym polecenia kontrolera.

Podłączenie przycisku alarmowego dla **zamków typu NO (bez napięcia zamknięte)** zasilanych wewnątrz 12V DC:

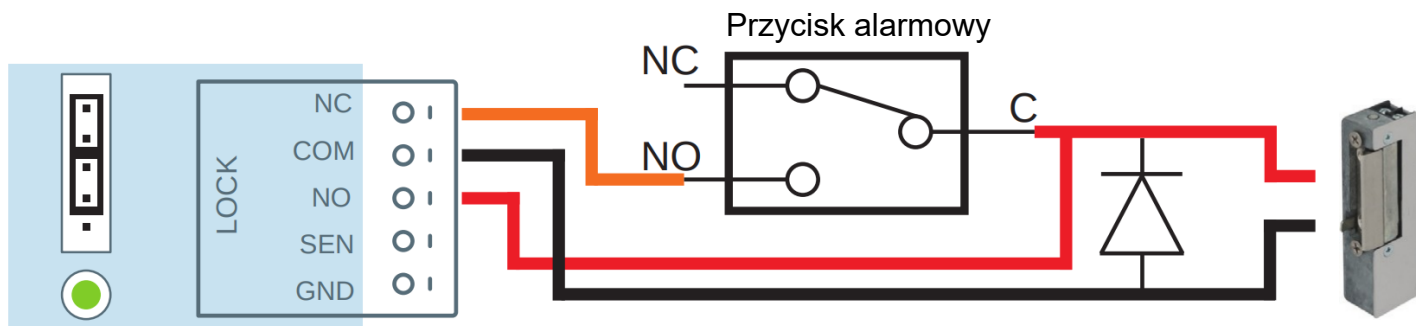

Podłączenie przycisku alarmowego dla **zamków typu NC (bez napięcia otwarte)** zasilanych wewnątrz 12V DC:

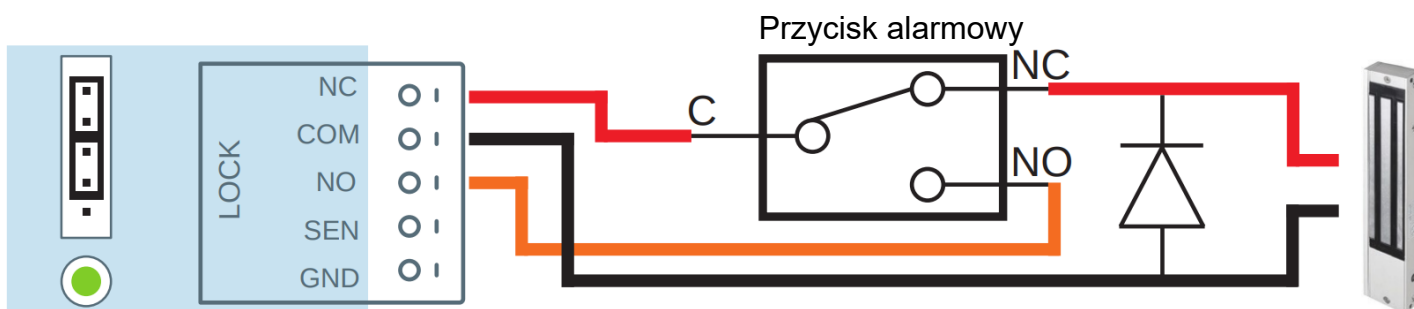

Podłączenie przycisku alarmowego dla zasilanych zewnątrz **zamków typu NO (bez napięcia zamknięte)**:

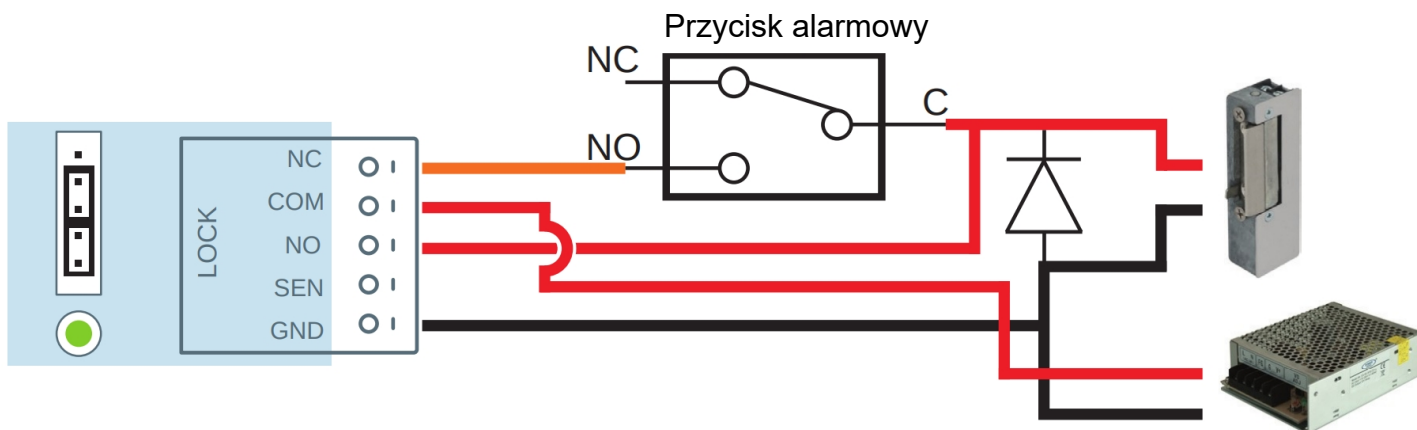

Podłączenie przycisku alarmowego dla zasilanych zewnątrz zamków typu NC (bez napięcia otwarte):

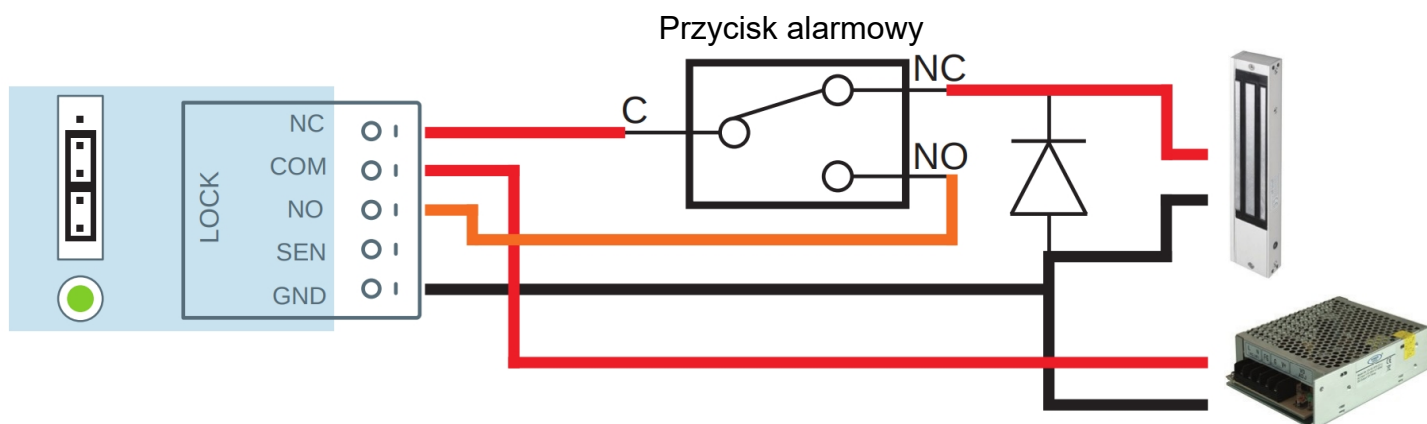

WIZUALIZACJA PODŁĄCZEŃ I ELEMENTÓW ZESTAWU

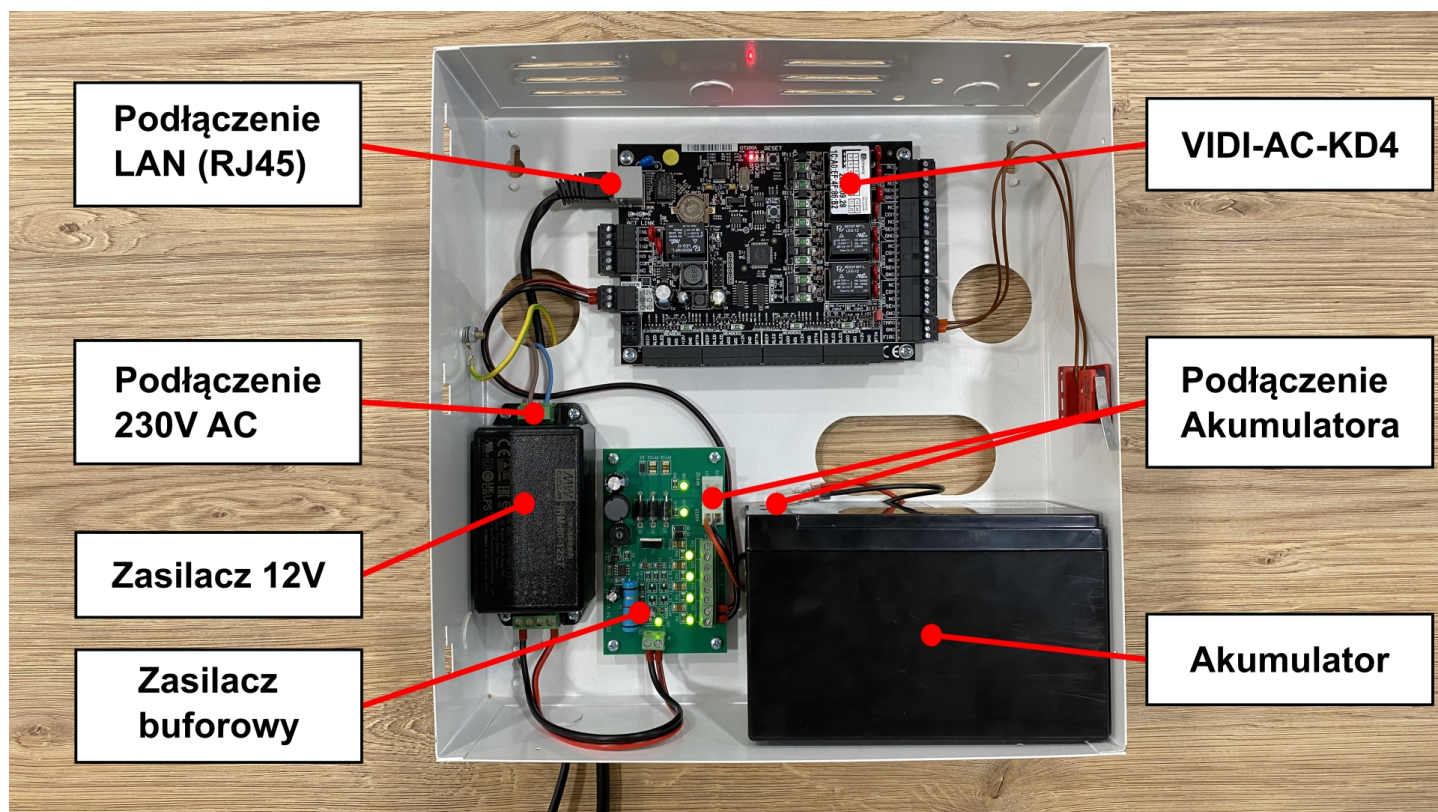

Zasada działania i zalecane podłączenie przycisku pożarowego

Kontroler KD4 wspiera integrację z systemem Ppoż. poprzez dedykowane wejście pożarowe w kontrolerze (**złącze FIRE**). Pod to złącze podłączany jest przycisk lub przyciski służące do informowania kontrolera o wystąpieniu zagrożenia pożarowego w obiekcie. Przyciski te nazywane są ręcznymi ostrzegaczami pożarowymi (**ROP**).

UWAGA: Złącze **FIRE** w kontrolerze może być skonfigurowane (poprzez zworki) jako:

- NO (Normalnie otwarte) – Zwarcie złącza FIRE do masy (GND) powoduje wyzwolenie alarmu pożarowego
- NC (Normalnie zamknięte) – Rozwarcie obwodu złącza FIRE z masą (GND) powoduje wyzwolenie alarmu pożarowego

Po wciśnięciu ROP kontroler wejdzie w stan alarmu pożarowego. **Stan alarmu pożarowego w kontrolerze trwa tak długo, jak wciśnięty jest ROP podłączony pod kontroler lub jeden z przycisków w obwodzie**

Schemat podłączenia ROP w przypadku jednego kontrolera

- Konfiguracja złącza FIRE w kontrolerze jako NO + ROP w konfiguracji NO (ZALECANA)

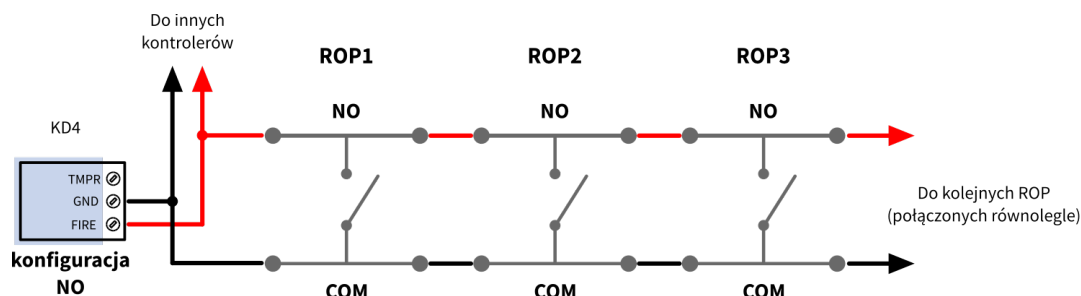

- Konfiguracja złącza FIRE w kontrolerze jako NC + ROP w konfiguracji NC

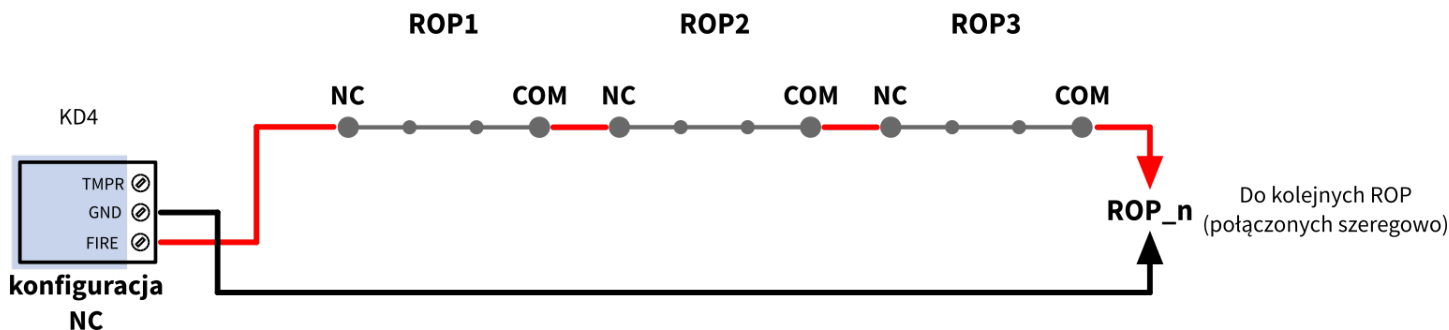

Uwaga: w przypadku konfiguracji NC należy zakończyć linię ROP, ostatnie złącze COM w ostatnim ROP w linii należy podłączyć pod złącze GND w kontrolerze (zamknąć obwód).

