

W razie jakichkolwiek pytań prosimy o kontakt:

Genway

Ul. Spółdzielcza 33

09-407 Płock

Tel. 24 264 77 33

e-mail info@genway.pl

www.genway.pl

-----Procedura wsparcia technicznego-----

- ◆ Proszę przygotować nazwę produktu.
- ◆ Proszę przygotować model produktu.
- ◆ Proszę przygotować opis problemu lub awarii.
- ◆ Proszę dołączyć dane kontaktowe.

-----Oświadczenie-----

- ◆ Rysunki w instrukcji umieszczone są jedynie w celach informacyjnych.
Prosimy odnieść się do sprzętu.
- ◆ Prosimy o ścisłe przestrzeganie instrukcji.
- ◆ Wszystkie części urządzenia składające się na system mogą być stosowane wyłącznie do celów, do których są przeznaczone.
- ◆ Nasza firma nie ponosi żadnej odpowiedzialności: za niewłaściwe wykorzystanie sprzętu, za modyfikacje dokonane przez osoby trzecie z jakiegokolwiek przyczyny, za korzystanie z akcesoriów i materiałów, które nie są oryginalne.
- ◆ Prosimy o przeprowadzanie instalacji zgodnie z obowiązującymi normami.
- ◆ Oznaczenia sprzętu i dane techniczne mogą ulec zmianie bez uprzedzenia.
- ◆ W związku z ciągłym rozwojem produktów firma Genway zastrzega sobie prawo do interpretacji różnic pomiędzy stanem faktycznym a instrukcją.



Inteligentny system komunikacyjny C-5 Programowanie panela zewnętrznego

Prosimy o uważne zapoznanie się z niniejszą instrukcją.

Spis treści

1	Wprowadzenie.....	2
2	Cechy.....	2
3	Specyfikacja	2
4	Wygląd i funkcje	3
	Widok z przodu.....	3
	Widok z tyłu	3
5	Instalacja	4
	Wymiary.....	4
	Montaż.....	4
	Regulacja kamery	5
6	Użytkowanie	6
	Wywołanie	6
	Odbieranie rozmowy	7
	Otwarcie drzwi	7
	Dodatek: Programowanie.....	10

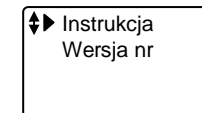

Instrukcja

Wybierz **/Instrukcja/** jak na rys. P(1) i naciśnij .
LCD pokaże obraz jak na rys. P(67).



P(67)

Instrukcja

Wybierz **/Instrukcja/** jak na rys. P(67) i naciśnij .
LCD pokaże obraz jak na rys. P(68).
Naciskaj  i  po więcej informacji.

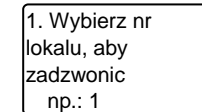

P(68)

Numer wersji

Wybierz **/Wersja nr/** jak na rys. P(67) i naciśnij .
LCD pokaże obraz jak na rys. P(69).

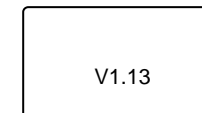

P(69)

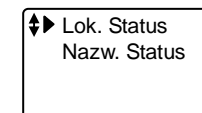

Status

Wybierz **/Status/** jak na rys. P(1) i naciśnij .
LCD pokaże obraz jak na rys. P(70).



P(70)

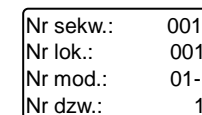

Status lokali

Wybierz **/Lok. Status/** jak na rys. P(1) i naciśnij .
LCD pokaże obraz jak na rys. P(71).
Naciskaj  i  po więcej informacji.



P(71)

Status nazw

Wybierz **/Nazw. Status/** jak na rys. P(70) i naciśnij .
LCD pokaże obraz jak na rys. P(72).
Naciskaj  i  po więcej informacji.

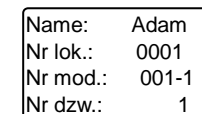

P(72)

Zmiana kodów

Wybierz **/Zmiana kodow/** jak na rys. P(1) i naciśnij

 LCD pokaże jak na rys. P(59).

Kod systemu

Wybierz **/Kod systemu/** jak na rys. P(59) i naciśnij

 LCD pokaże obraz jak na rys. P(60).

Wprowadź aktualny kod i dwukrotnie nowy kod, jak pokazano na rys. P(61). Panel wyda dźwięk na potwierdzenie operacji, LCD pokaże obraz jak na rys. P(62).

[Uwaga] Domyślne hasło systemu to /123456/.

Należy je zmienić po instalacji systemu.

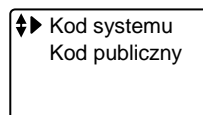

P(59)

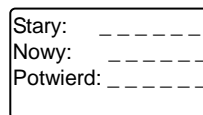

P(60)

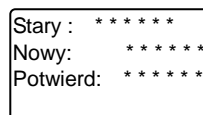

P(61)

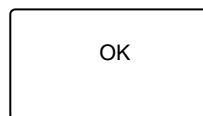

P(62)

Kod publiczny

Wybierz **/Kod publiczny/** jak na rys P(59) i naciśnij

 LCD pokaże obraz jak na rys. P(63).

Podaj kod systemu i naciśnij , aby potwierdzić. Przy poprawnym kodzie ekran wyświetli obraz jak na rys. P(64).

Wprowadź aktualny kod publiczny i dwukrotnie nowy kod, jak pokazano na rys. P(65). Panel wyda dźwięk na potwierdzenie operacji, LCD pokaże obraz jak na rys. P(66).

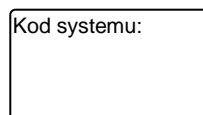

P(63)

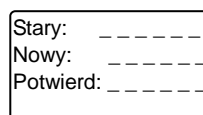

P(64)

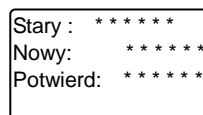

P(65)

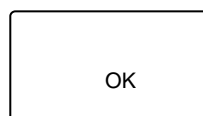

P(66)

1 Wprowadzenie

Niniejszy produkt jest integralną częścią wideodomofonu C5 i jest odpowiedni do budowy prostych, pojedynczych systemów jak i rozległych systemów integrujących wiele budynków. Standardowe okablowanie kategorii 5 zostało użyte do realizacji takich funkcji jak: komunikacja pomiędzy panelami zewnętrznymi a monitorami w lokalach, otwieranie drzwi lub bramy, realizacja podglądu z paneli zewnętrznych itd. Ponadto w systemie sieciowym możliwa jest komunikacja pomiędzy kasetą zewnętrzną a konsolą portiera i inne funkcje dodatkowe.

2 Cechy

- Rozbudowana komunikacja, prosta obsługa
- Zgodność ze wszystkimi monitorami/unifonami z serii C5
- Wiele możliwości otwarcia drzwi: z monitora, konsoli portiera, kartą magnetyczną, kodem użytkownika, przyciskiem wyjścia
- Możliwość zmiany ustawienia kamery w poziomie oraz doświetlanie obrazu w nocy
- Kontrola statusu otwarcia drzwi (opcjonalnie)

3 Specyfikacja

Model	Parametry techniczne	Wyświetlacz	Kamera
C9E21L C9E21L-C	Napięcie zasilania: DC 35V Prąd spoczynkowy: ≤50mA Prąd pracy: ≤200mA Temperatura: -40°C ~ +70°C	Typ: LCD Wymiary: 70,6x38,6mm Rozdzielczość: 128*64	Tryb: PAL Zmiana ustawienia: ±10° Kąt widzenia: 90° Doświetlanie: białe światło/podczerwień Kąt doświetlania: 60°

4 Wygląd i funkcje

Widok z przodu

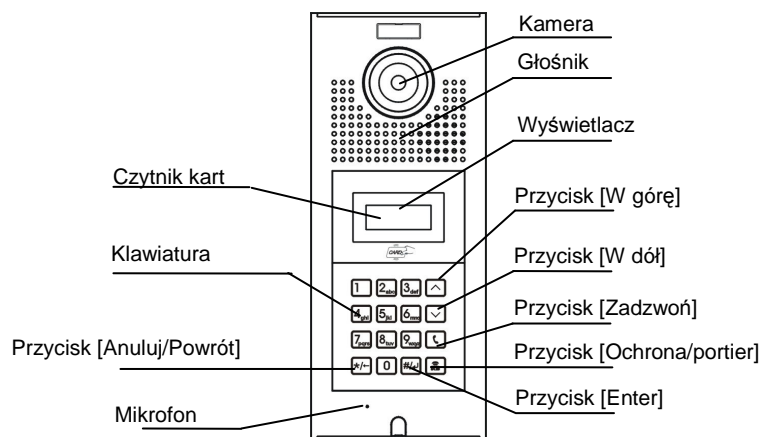

Widok z tyłu

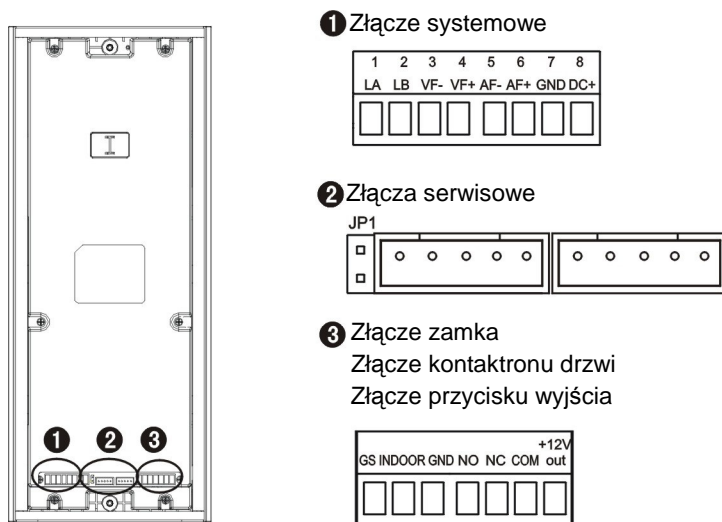

Ustawienia windy

Wybierz **/Ust. Windy/** z rys. P(4) i naciśnij . LCD pokaże obraz jak na rys. P(53).

Winda

Wybierz **/Winda/** jak na rys. P(53) i naciśnij . LCD pokaże obraz jak na rys. P(54).

Włącz lub wyłącz obsługę windy zgodnie z instrukcją na ekranie. Panel potwierdzi operację dźwiękiem.

Np. W celu włączenia funkcji naciśnij , panel wyda dźwięk potwierdzenia, a LCD pokaże obraz jak na rys. P(55).

Ustawienia pięter

Wybierz **/Ust. Pieter/** z rys. P(53) i naciśnij . LCD pokaże obraz jak na rys. P(56).

Wpisz numer piętra początkowego i naciśnij , aby potwierdzić. Panel potwierdzi operację dźwiękiem.

[Uwaga] Naciśnięcie pozwala na wprowadzanie poziomów ujemnych [-].

NP. Ustawienia piętra początkowego na drugie [02].

Naciśnij i potwierdź . Panel wyda dźwięk potwierdzenia, a LCD wyświetli obraz jak na rys. P(57).

Ustawienia piętra początkowego na minus jeden [-01].

Naciśnij a następnie . Panel wyda dźwięk potwierdzenia, a LCD wyświetli obraz jak na rys. P(58).



P(53)

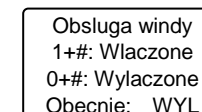

P(54)

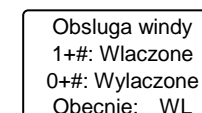

P(55)

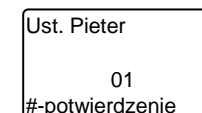

#-potwierdzenie
P(56)

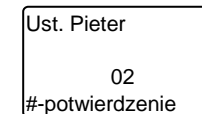

#-potwierdzenie
P(57)

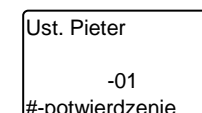

#-potwierdzenie
P(58)

Czas otwarcia

Wybierz **/Czas otwarcia/** jak na rys. P(3) i naciśnij

LCD pokaże obraz jak na rys. P(49).

W zależności od wymagań wybierz cyfrę od 1 do 9 i naciśnij , aby potwierdzić. Panel wyda dźwięk potwierdzający operację.

Np. W celu ustalenia czasu otwarcia na 1 sekundę naciśnij

. Panel wyda dźwięk potwierdzający operację i wyświetli obraz jak na rys. P(50).

Czas otwarcia
Obecnie: 5 sek.
Opcje: 1~9
P(49)

Czas otwarcia
Obecnie: 1 sek.
Opcje: 1~9
P(50)

Ustawienia dźwięku

Wybierz **/Ust. Dźwięku/** jak na rys. P(4) i naciśnij . LCD pokaże obraz jak na rys. P(51).

Naciśnij lub , aby zmienić głośność i naciśnij w celu potwierdzenia. Panel potwierdzi operację dźwiękiem.

Np. W celu ustawienia poziomu głośności na poziom 2.

Naciskaj lub dopóki LCD nie pokaże jak na rys. P(52) i zatwierdź klawiszem . Panel potwierdzi operację dźwiękiem.

[Uwaga]. Dostępne są cztery poziomy głośności. Poziom pierwszy to wyciszenie.

Glosnosc:

Nacisnij lub

Glosnosc:

Nacisnij lub

5 Instalacja

Wymiary

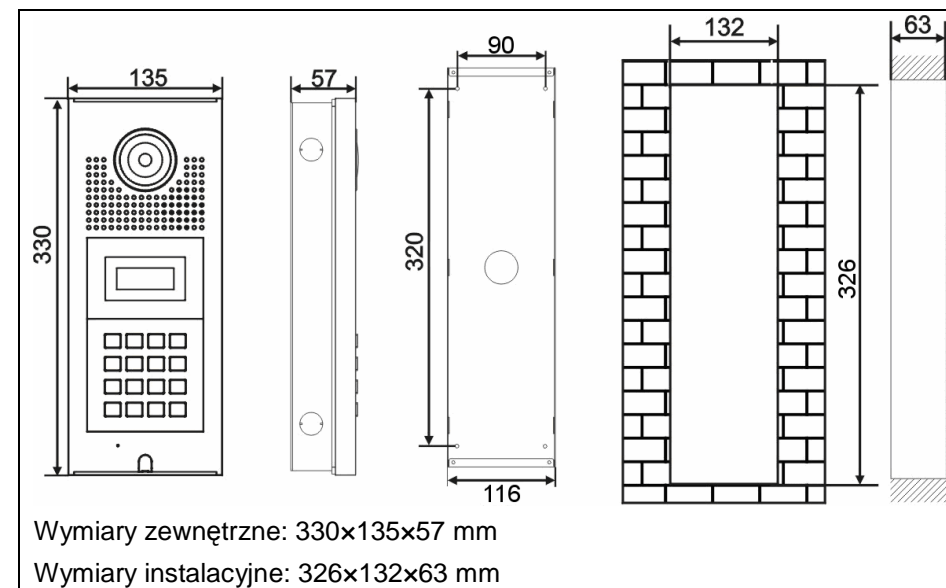

Montaż

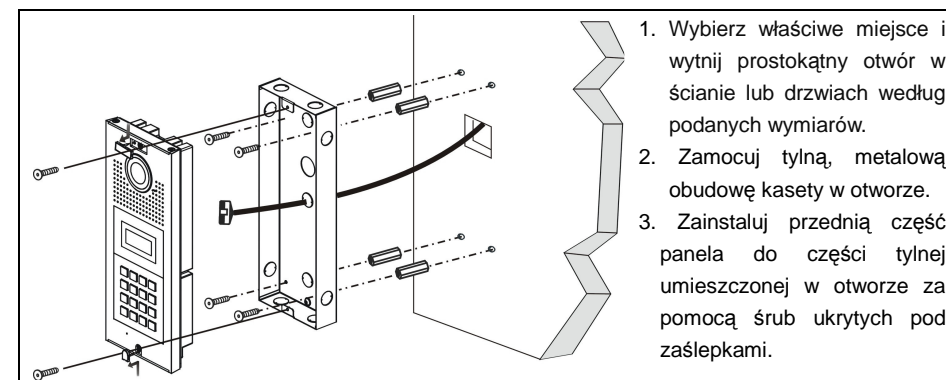

1. Podczas osadzania metalowej obudowy należy zwrócić uwagę, aby ściśle przylegała ona do ścian otworu. Ma to zapewnić odpowiednie ułożenie kasety zewnętrznej po montażu.
2. Nie należy instalować urządzenia w miejscu, które jest narażone na obfite opady deszczu, wilgoć lub duże ilości pyłu oraz w pobliżu wysokiej temperatury i substancji drażniących.
3. Wysokość instalacji: zalecana odległość od podłoża do dolnej krawędzi kasety zewnętrznej to około 1100-1400mm.

[Rekomendacja]: Głównym kryterium przy wyborze wysokości montażu powinien być kąt widzenia kamery, która powinna obejmować jak największy obszar twarzy gościa. Stąd też

należy wziąć pod uwagę przeciętną wysokość osób odwiedzających. Generalnie optymalna wysokość oczka kamery od podłoża to 1500mm – 1600 mm.

Regulacja kamery

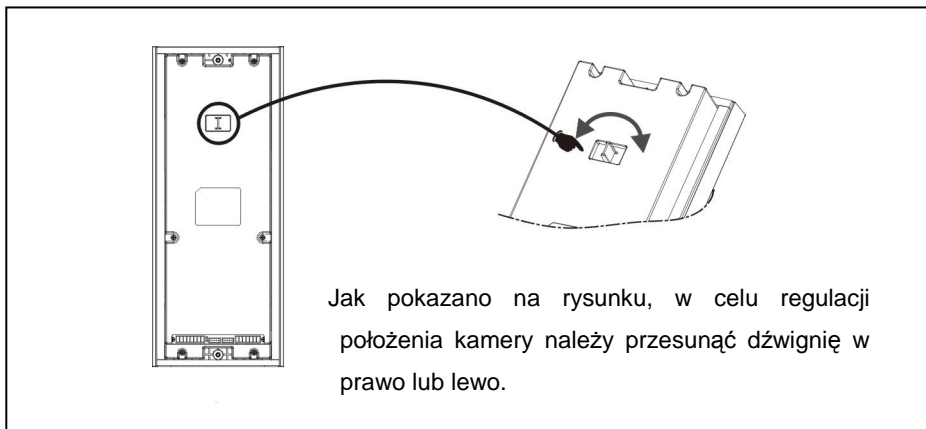

Data i czas

Wybierz **/Data i czas/** jak na rys. P(3) i naciśnij . LCD pokaże obraz jak na rys. P(45). Po kolei wprowadź datę i godzinę. Kasetka potwierdzi operację dźwiękiem.

Np. Data: 15 grudnia 2009 roku, godzina 12

1. Wprowadź datę:       .

2. Wprowadź godzinę:   .

3. Naciśnij , aby potwierdzić.

Panel potwierdzi operację dźwiękiem. LCD wyświetli obraz jak na rys. P(46).

09-03-03
Piątek
00:00:00



P(45)



09-12-15
Wtorek
12:00:00
OK



P(46)



Otwieranie kodem

Wybierz **/Kody otwarcia/** jak na rys. P(3) i naciśnij . LCD pokaże obraz jak na rys. P(47).



  : kod publiczny (WYL), prywatny (WYL)

  : kod publiczny (WL), prywatny (WYL)

  : kod publiczny (WYL), prywatny (WL)

  : kod publiczny (WL), prywatny (WL)

Wprowadź odpowiedni numer i naciśnij , aby potwierdzić. Panel potwierdzi operację dźwiękiem.

Np. W celu włączenia kodu prywatnego naciśnij  , panel potwierdzi operację dźwiękiem, a LCD wyświetli jak na rys. P(48).

Kody otwarcia
Kod public (N)
Kod prywat (N)
0~3+# aby wybrac

P(47)

Kody otwarcia
Kod public (Y)
Kod prywat (N)
0~3+# aby wybrac

P(48)

Usunięcie pojedynczej karty

Wybierz **/Kas. Poj./** z rys. P(32) i naciśnij . Ekran LCD wyświetli obraz jak na rys. P(38).

Wprowadź numer z karty/breloka i naciśnij , aby potwierdzić lub zbliż kartę/brelok do ekranu LCD.

Panel wyda dźwięk potwierdzający czynność, a ekran pokaże obraz jak na P(39).

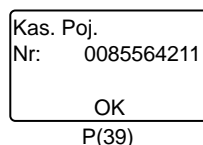
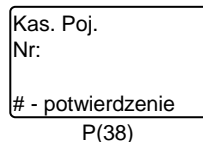

Usunięcie wszystkich kart



Wybierz **/Kas. Wszyst./** z rys. P(32) i naciśnij . LCD pokaże obraz jak na rys. P(40).

Naciśnij , aby potwierdzić. Panel wyda dźwięk potwierdzający czynność, a ekran pokaże obraz jak na P(41).

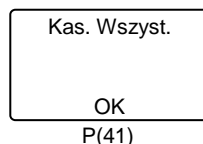
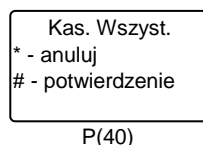
[▲] Funkcji tej należy używać z uwagą, gdyż nieodwracalnie usuwa ona zapisane karty.



Informacje o kartach

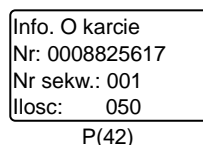

Wybierz **/Info. O karcie/** z rys. P(33) i naciśnij . LCD pokaże obraz jak na rys. P(42). Przyciski  i  pozwalają na przeglądanie rekordów.



Ustawienia alarmu

Wybierz **/Ust. Alarmu/** z rys. P(3) i naciśnij . LCD pokaże obraz jak na rys P(43).

Należy dokonać wyboru według sugestii na wyświetlaczu. Panel potwierdzi operację dźwiękiem.

Np. W celu wyłączenia alarmu naciśnij  , panel potwierdzi operację dźwiękiem, a LCD pokaże obraz jak na rys. P(44). Funkcja dostępna w konsoli portiera, do jej działania należy podłączyć kontaktron do kasety zewnętrznej.

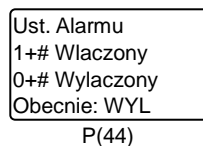
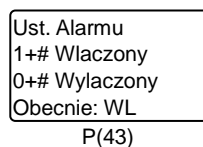

6 Użytkowanie

Przygotowanie: podłącz system i skonfiguruj zgodnie z instrukcją, a następnie włącz zasilanie. Panel zasygnalizuje dźwiękiem i podświetleniem poprawne uruchomienie.

Wywołanie

1. Odwiedzający może nawiązać połączenie na dwa sposoby:

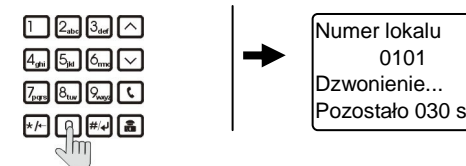

1.1 Podaj numer lokalu (np.    ), aby zadzwonić. Kaseca zewnętrzna zacznie dzwonić, a wyświetlacz pokaże:



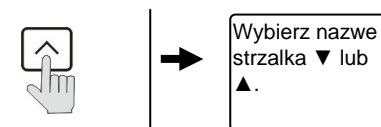

1.2 Wybór z listy lokatorów

(1) Naciśnij przycisk , aby wyświetlić listę lokatorów. Na wyświetlaczu pojawi się informacja:

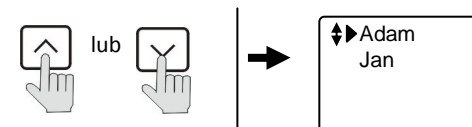

(2) Następnie naciśnij  lub  w celu wyboru lokatora:





(3) Naciśnij przycisk , aby wykonać połączenie. Panel zewnętrzny zacznie dzwonić, a wyświetlacz pokaże:



- Podczas dzwonienia naciśnij , aby je przerwać.
- W wypadku nieodebrania rozmowy dzwonienie zakończy się po upływie 30 sekund.

Odbieranie rozmowy

- Naciśnij przycisk  na monitorze (lub podnieś słuchawkę, jeśli monitor jest w nią wyposażony), aby odebrać rozmowę.
- W celu zakończenia rozmowy odwiedzający może nacisnąć przycisk  na panelu zewnętrznym, a gospodarz przycisk  (lub odwieść słuchawkę, jeśli monitor jest w nią wyposażony).

[Uwaga]: Rozmowa trwa do 120 sekund.

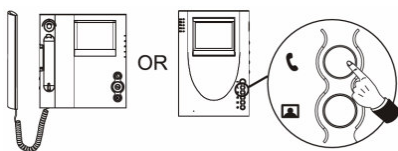

Otwarcie drzwi

Otwarcie drzwi możliwe jest na pięć sposobów. Ich zwolnienie jest sygnalizowane dźwiękiem z kasety zewnętrznej i komunikatem.

- Z monitora:** podczas rozmowy lub podglądu gospodarz może otworzyć drzwi naciskając przycisk  na monitorze lub unifonie.

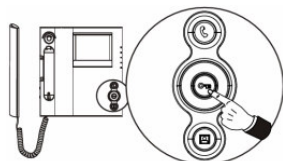

- Karta:** zarejestrowaną kartę należy zbliżyć do wyświetlacza LCD, który wyświetli informację jak poniżej:

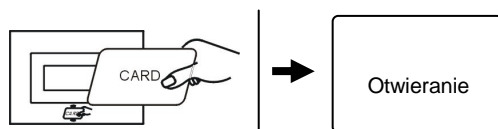

Rejestracja pojedynczej karty

Wybierz **/Log. Poj./** na rys. P(32) i naciśnij . LCD pokaże obraz jak na rys. P(34).

Wprowadź numer z karty/breloka i naciśnij , aby potwierdzić lub zbliż kartę/brelok do ekranu LCD.

Panel wyda dźwięk potwierdzający czynność, a ekran pokaże obraz jak na P(35).

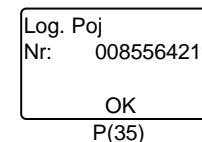
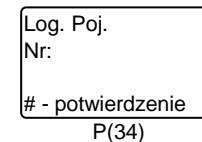

Rejestracja pojedynczej karty (z włączoną obsługą windy)

Wybierz **/Log. Poj./** na rys. P(32) i naciśnij . LCD pokaże obraz jak na rys. P(34-1).

Wprowadź numer karty (10 cyfr) lub zbliż ją do ekranu LCD. Następnie podaj numer piętra i naciśnij , aby potwierdzić. Panel potwierdzi operację dźwiękiem, a LCD pokaże obraz jak na rys. P(35-1).

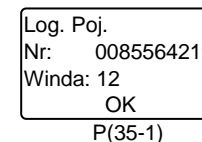
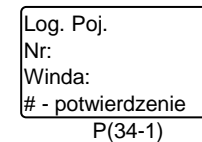

[Uwaga] Naciśnięcie  pozwoli na wprowadzanie poziomów poniżej zera.

Rejestracja karty patrolowej

Wybierz **/Log. Patrol/** z rys. P(32) i naciśnij . LCD pokaże obraz jak na rys. P(36).

Wprowadź numer z karty/breloka i naciśnij , aby potwierdzić lub zbliż kartę/brelok do ekranu LCD.

Panel wyda dźwięk potwierdzający czynność, a ekran pokaże obraz jak na P(37).

[Uwaga] Karty patrolowe nie otwierają drzwi.

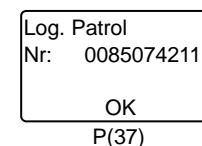
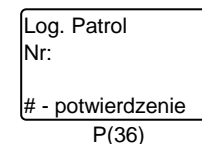

Kasowanie nazwy

Wybierz **/Kasuj nazwe/** jak na rys. P(24) i naciśnij

. LCD pokaże obraz jak na rys. P(27).

Naciśnij , aby potwierdzić i LCD wyświetli obraz jak na rys. P(28). Naciśnij ponownie. Panel potwierdzi usunięcie dźwiękiem wyświetli komunikat P(29).

Nazwa: Adam
Nr lok.: 0001
Nr mod. 001-1
Kasuj nazwe
P(27)

Kasuj nazwe
* - anuluj
- potwierdz
P(28)

OK
P(29)

Kasuj wszyst.
* - anuluj
- potwierdzenie
P(30)

OK
P(31)

Kasowanie wszystkich nazw

Wybierz **/Kasuj wszyst./** jak na rys. P(24) i naciśnij

. LCD pokaże komunikat jak na rys. P(30).

Naciśnij ponownie, aby potwierdzić. Panel potwierdzi operację dźwiękiem, a LCD wyświetli obraz jak na rys. P(31).

Ustawienia czytnika kart

Wybierz **/Ust. Czytnika/** jak na rys. P(2) i naciśnij . LCD pokaże jak na rys. P(32).

Kolejna strona widoczna jest na rys. P(33).

[Uwaga] Stosować można jedynie 10-cio cyfrowe karty lub breloki. W wypadku krótszego numeru należy poprzedzić go zerami.

Log. Poj.
Log. Patrol
Kas. Poj.
Kas. Wszyst.
P(32)

Info. O karcie
P(33)

3. Kodem:

Kod publiczny: naciśnij + kod publiczny (6 cyfr, np.) + , jeśli kod jest prawidłowy, wyświetlać pokaże:

Otwieranie

Kod użytkownika: Naciśnij + numer lokalu (np.) + + kod użytkownika (4 cyfry, np.) + , jeśli kod jest prawidłowy, wyświetlać pokaże:

Otwieranie

[Uwaga]: Domyślny kod publiczny to 201001.

Domyślny kod użytkownika to 1234.

Domyślnie funkcja jest wyłączona. Prosimy o zapoznanie się z dalszą częścią instrukcji w celu jej włączenia.

☆Zmiana kodu użytkownika

Naciśnij + + numer lokalu (np.) + + kod domyślny (np.) + : jeśli kod jest poprawny, wyświetlacz pokaże:

Nowy: ----
Potwierd: ----

Podaj nowy czterocyfrowy kod i naciśnij , a następnie wpisz go ponownie w celu potwierdzenia i naciśnij . Kasetka zewnętrzna potwierdzi zmianę kodu sygnałem dźwiękowym i pokaże komunikat:

OK

4. **Przyciskiem wyjścia:** naciśnij przycisk wyjścia po wewnętrznej stronie drzwi



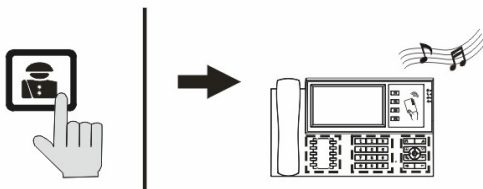

5. **Z konsoli portiera (uwaga: dostępne tylko w systemie sieciowym)**

- 1) W trybie pracy normalnej odwiedzający może nacisnąć przycisk , aby połączyć się z portierem. Panel zewnętrzny i konsola portiera będą jednocześnie dzwonić, a na wyświetlaczu pojawi się obraz odwiedzającego. W tym czasie portier może podnieść słuchawkę w celu nawiązania połączenia oraz nacisnąć przycisk otwierający drzwi.



Pobieranie danych

Funkcja służy do pobrania danych z modułu wejść do kasyety zewnętrznej.



Wybierz **/Pobieranie/** z rys. P(8) i naciśnij . LCD pokaże obraz jak na rys. P(20). Naciśnij , aby potwierdzić. Dane zostaną skopiowane do panela.

Po operacji kaseeta wyda dźwięk i wyświetli komunikat jak na rys. P(21).

lok. Dane
Pobieranie
* - anuluj
- potwierdzenie
P(20)

OK
P(21)

Kasowanie danych z modułu wejść

Wybierz **/Kasowanie/** z rys. P(8) i naciśnij . LCD wyświetli obraz jak na rys. P(22). Naciśnij , aby potwierdzić.

Na potwierdzenie operacji panel wyda dźwięk i wyświetli obraz jak na rys. P(23).

Kasowanie
* - anuluj
- potwierdzenie
P(22)



OK
P(23)

Ustawienia nazwisk

Wybierz **/Ust. Nazwisk/** jak na rys. P(2) i naciśnij . LCD pokaże obraz jak na rys. P(24).

Zmiana nazwy

Wybierz **/Zmiana nazwy/** jak na rys. P(24) i naciśnij . LCD pokaże obraz jak na rys. P(25).

Naciśnij , aby potwierdzić. Na LCD wyświetli się obraz jak na rys. P(26). Wprowadź nową nazwę i potwierdź naciskając . Na potwierdzenie operacji panel wyda dźwięk.

↕ Zmiana nazwy
Kasuj nazwe
Kasuj wszyst.
P(24)

Nazwa: Adam
Nr lok.: 0001
Nr mod. 001-1
Zmiana nazwy
P(25)

Nazwa: _
P(26)

5. Wprowadź nazwę, jak na rys. P(12-1) i naciśnij . Symbol strażnika kasuje literę, a symbol słuchawki ustawia wielkie litery. Panel potwierdzi operację dźwiękiem. Nastąpi powrót do P(11). Pozwala to na wprowadzenie kolejnych lokali.

Programowanie wielokrotne

[Uwaga] Tam metoda może być stosowana jedynie przy kolejnej numeracji, z pełnym obsadzeniem modułów wideo.

Wybierz **/Prog. Wielo/** jak na rys. P(7) i naciśnij . LCD pokaże jak na rys. P(13).

Np.: Mamy 6 pięter w budynku, po dwa lokale na piętrze, a numeracja jest 4-ro cyfrowa.

1. Wprowadź numer początkowy:
2. Wprowadź numer końcowy:
3. Wprowadź rodzaj dzwonka: (opcja)
4. Wprowadź kod prywatny: . LCD pokaże jak na rys. P(14)
5. Po zakończeniu LCD pokaże jak na rysunku P(15) i panel wyda dźwięk potwierdzający operację. Następnie system powróci do ekranu P(13).

Kasowanie monitorów

Wybierz **/Kasowanie Mon./** na rys. P(7) i naciśnij . LCD pokaże jak na rysunku P(16).

Naciśnij , aby potwierdzić. Panel potwierdzi operację dźwiękiem i wyświetli obraz jak na P(17).

Wgrywanie

Funkcja służy do przesłania danych z panela zewnętrznego do modułu wejść.

Wybierz **/Wgrywanie/** na rys. P(8) i naciśnij . LCD pokaże obraz jak na rys. P(18). Naciśnij , aby potwierdzić. Panel wyda dźwięk potwierdzający operację, a LCD wyświetli obraz jak na rys. P(19).

Nazwa: Adam

P(12-1)

Start: _ _ _ _
Koniec: _ _ _ _
Nr dzw: _ _
Kod: _ _ _ _

P(13)

Start: 0101
Koniec: 0602
Nr dzw: 1
Kod: ****

P(14)

Start: 0602
Koniec: 0602
Nr dzw: 1
Kod: ****

P(15)

Kasowanie
* - anuluj
- potwierdzenie

P(16)

Kasowanie
OK

P(17)

Wgrywanie
* - anuluj
- potwierdzenie

P(18)

OK

P(19)

Dodatek: Programowanie

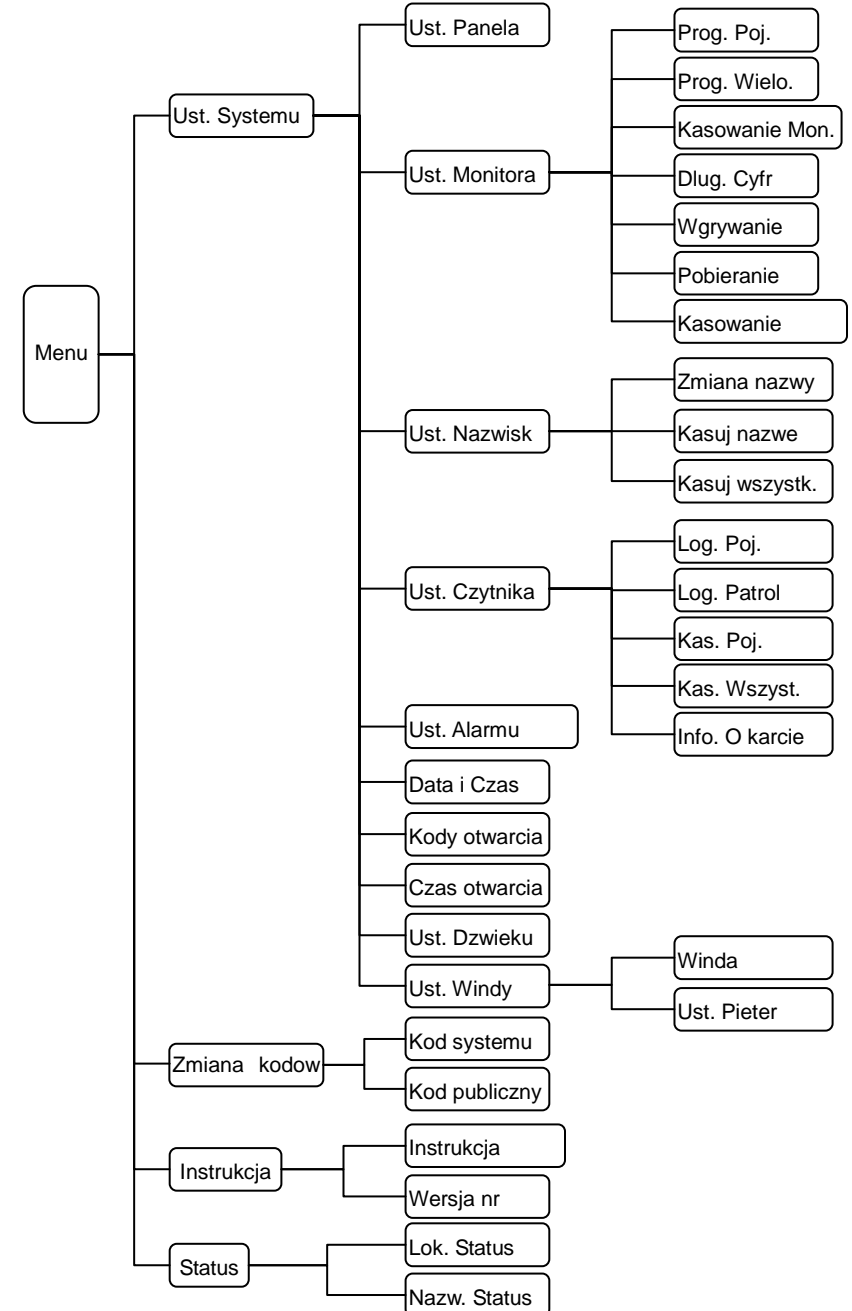

Do poruszania się po menu należy używać klawiszy jak poniżej:

= W górę = W dół
 = Potwierdź = Powrót/Anuluj

[Uwaga] System powraca do trybu pracy normalnej po 60s bezczynności.

Menu

W trybie pracy normalnej, naciśnij + .

i wprowadź hasło systemu:

(np.)

Naciśnij , aby potwierdzić i wejść do systemu, jak na rysunku P(1).

[Uwaga] Domyślne hasło do systemu to 123456.

▶ Ust. Systemu
Zmiana kodów
Instrukcja
Status

P(1)

Ustawienia systemu

Wybierz **/Ust. Systemu/** w menu.

Naciśnij , aby wejść w menu, jak na rysunku P(2).

Naciskaj lub , aby przesuwać kursor w górę i w dół.

Druga strona jest widoczna na rysunku P(3).

Trzecia strona jest widoczna na rysunku P(4).

▶ Ust. Panela
Ust. Monitora
Ust. Nazwisko
Ust. Czytnika

P(2)

▶ Ust. Alarmu
Data i Czas
Kody otwarcia
Czas otwarcia

P(3)

▶ Ust. Dźwięku
Ust. Windy

P(4)

Ustawienia panela

Wybierz **/Ust. Panela/** na rys. P(2) naciskając .

Wyświetlacz pokaże jak na rysunku P(5).

Numeracja paneli rozpoczyna się od 0001. Numery portów w module rozpoczynają się od 1.

Nr panela:
0 0 0 1
Nr portu:
1

P(5)

Przykład. Mamy dwa panele zewnętrzne w jednym budynku.

W celu zaprogramowania pierwszej kasety:

1. Wprowadź numer panela:

2. Podaj numer portu:

3. Naciśnij , aby potwierdzić. Panel wyda dźwięk potwierdzenia i pokaże jak na rysunku P(5).

W celu zaprogramowania drugiej kasety:

1. Wprowadź numer panela:

2. Podaj numer portu:

3. Naciśnij , aby potwierdzić. Panel wyda dźwięk potwierdzenia i pokaże jak na rysunku P(6).

Nr panela:
0 0 0 2
Nr portu:
2

P(6)

▶ Prog. Poj.
Prog. Wielo.
Kasowanie Mon.
Dług. Cyfr

P(7)

▶ Wgrywanie
Pobieranie
Kasowanie

P(8)

Ustawienia monitora

Wybierz **/Ust. monitora/** jak na rys. P(2) i naciśnij .

Ekran pokaże jak na rys. P(7). Kolejna strona na rys. P(8).

Ilość cyfr wybierania

Wybierz **/Dług. Cyfr/** na rys. P(7) i naciśnij . LCD pokaże jak na rysunku P(9).

Np.: Jeśli numery lokali zawierają się w zakresie od 01 do 99, to potrzeba dwóch cyfr.

Wprowadź , panel potwierdzi zmianę dźwiękiem. Na wyświetlaczu pojawi się opis jak na rys. P(10).

Dług. Cyfr
4 Bity 1~4+#
aby wybrac

P(9)

Dług. Cyfr
2 Bity 1~4+#
aby wybrac

P(10)

Programowanie pojedyncze

Wybierz **/Prog. Poj./** jak na rys. P(7) i naciśnij . LCD pokaże jak na rys. P(11).

Np.: Programujemy lokal: Nr lokalu to 0101, imię to Adam oraz monitor w tym lokalu podłączony jest do portu pierwszego, w module wideo 001.

1. Wprowadź numer monitora:

2. Wprowadź numer modułu wideo:

3. Wprowadź numer lokalu:

4. Wprowadź rodzaj dzwonka (opcja)

Ekran pokaże jak na rys. P(12).

Nr lok. : ---
Nr mod. : ---
Nr port : -
Nr dzw. : -

P(11)

Nr lok. : 0101
Nr mod. : 001
Nr port : 1
Nr dzw. : 3

P(12)